

# LOCTITE®

Operating Manual  
Bedienungsanleitung

Reservoir 0.5 l / 2 l  
Produkttank 0,5 l / 2 l  
**97125 / 97127**

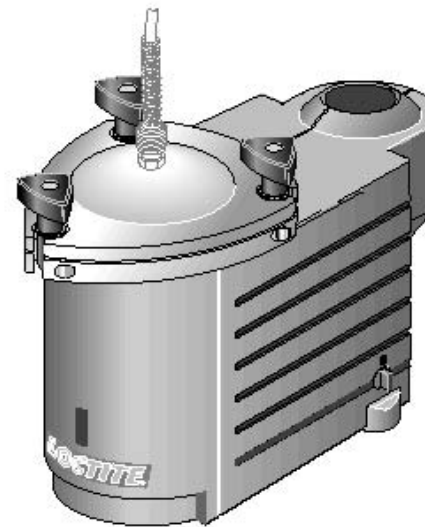



## Contents

Englisch .....	5-21
Deutsch.....	24-40

# Contents

<b>1 Please observe the following</b> .....	<b>5</b>
1.1 Emphasized Sections .....	5
1.2 Items Supplied.....	5
1.3 For Your Safety .....	6
1.4 Field of Application (Intended Usage) .....	6
<b>2 Description</b> .....	<b>7</b>
2.1 Theory of Operation.....	7
2.2 Displays, Operating Elements and Connections .....	8
<b>3 Technical Data</b> .....	<b>9</b>
<b>4 Installation</b> .....	<b>10</b>
4.1 Environmental and Operating Conditions.....	10
4.2 Space Requirements .....	10
4.3 Connecting the Unit.....	11
4.4 Adjusting the Level Sensor.....	12
<b>5 Dispensing</b> .....	<b>14</b>
5.1 First Operation.....	14
5.2 Refilling the Product Reservoir (Replacing the Product Bottle).....	15
5.3 Shutdown for Longer Periods of Non-use .....	16
5.4 Returning to Operation after Longer Periods of Non-use.....	16
<b>6 Care, Cleaning and Maintenance</b> .....	<b>16</b>
<b>7 Troubleshooting</b> .....	<b>18</b>
<b>8 Annex</b> .....	<b>19</b>
8.1 Spare Parts.....	19
8.2 Pin Connection Tank Cord .....	19
8.3 Pneumatic Connection Convention .....	20
8.4 Warranty .....	21

# 1

## Please observe the following

### 1.1 Emphasized Sections



#### Warning!

Refers to safety regulations and requires safety measures that protect the operator or other persons from injury or danger to life.



#### Caution!

**Emphasizes what must be done or avoided so that the unit or other property is not damaged.**



#### Notice

Gives recommendations for better handling of the unit during operation or adjustment as well as for service activities.

The numbers printed in bold in the text refer to the corresponding position numbers in the illustration on page 2.

The point emphasizes an instruction step.  
Instruction steps in the illustration are indicated by arrows.

When several instruction steps are indicated in an illustration, the shading of the arrow has the following meaning:

- Black arrow = 1<sup>st</sup> step
- Grey arrow = 2<sup>nd</sup> step
- White arrow = 3<sup>rd</sup> step

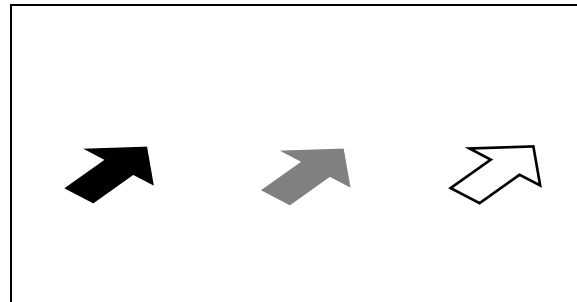

### 1.2 Items Supplied

- 1 0,5 l digital Reservoir 97125, or  
2 l digital Reservoir 97127
- 1 Tank Cord
- 3 Drip Caps
- 1 Bottle Nestling Block (2 l Reservoir 97127 only)
- 1 Operating Manual 97125/97127
- 1 Pneumatic Tube
- 1 Electrician's Screwdriver

When Semiautomatic Controller 97102 or Automatic Controller 97103 is used  
order **Tubing Set 97267**



As a result of technical development, the illustration and descriptions in this instruction manual might slightly differ from the actual unit delivered.

# 1

## Please observe the following

### 1.3 For Your Safety



For your Safety and successful operation of the unit, read these instructions completely. If the instructions are not observed, the manufacturer can assume no responsibility.



⌚ The unit may not be connected to electrical voltage of more than 24 VDC.

⌚ Observe general safety regulations for the handling of chemicals!

⌚ Observe manufacturer's instructions!

⌚ Request a safety data sheet for the LOCTITE®-product used!

⌚ When working with pressurized air, wear protective glasses!



**Never fill the product directly into the Product Reservoir!**

**The pneumatic safety devices would become clogged and therefore ineffective!**

**Insert only products packaged in original LOCTITE® containers!**

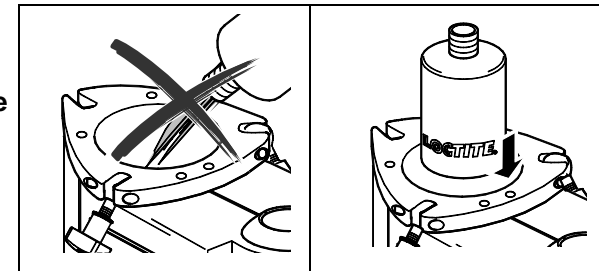

### 1.4 Field of Application (Intended Usage)

The digital Reservoir is used in conjunction with LOCTITE® Controllers 97102, 97123, 97142 and 97103 for supplying LOCTITE® products to a dispensing valve.

The Capacity is:

#### 0.5 Liter Reservoir

- ⌚ 500 gr. Bottle for CA Products,
- ⌚ 250 ml Bottle for Anaerobics,
- ⌚ Bottle with a  $\varnothing$  80 mm and a height of 180mm
- ⌚ 1 lb Bottle

#### 2 Liter Reservoir

- ⌚ 500 gr. Bottle for CA Products,
- ⌚ 250 ml Bottle for Anaerobics,
- ⌚ Bottle with a  $\varnothing$  124 mm and a height of 250 mm
- ⌚ 1 lb Bottle
- ⌚ 1 Liter Bottle
- ⌚ 2 kg Bottle

## 2 Description

### 2.1 Theory of Operation

An uncovered bottle of LOCTITE®-product is placed directly into the reservoir, and the reservoir lid is clamped in place.

The reservoir is then pressurized from a LOCTITE®-Controller using clean, filtered dry air. Air within the reservoir will push down on the liquid in the bottle and force it through the product feedline to the dispensing valve.

The amount of product dispensed is controlled by three main factors:

- ∂ Amount of pressure in the reservoir
- ∂ Length of time the dispensing valve remains open
- ∂ Dispensing needle size

When connected to a controller 97102 or 97123 the reservoir is automatically pressurized when the controller is switched on and automatically depressurized when the controller is switched off. The depressurizing valve **4** must be in the valve position  (pressurize).

When connected to the controller 97103 the reservoir can be pressurised or depressurised only by switching on or off the depressurizing valve **4**.

The indication “empty” appears as blinking text on the digital display of the controller. In addition, it is signaled with a beeping tone by the controller (see operating instructions for the controller). After the error message “empty”, the reservoir is automatically depressurized by the controller 97123.

## 2 Description

### 2.2 Displays, Operating Elements and Connections

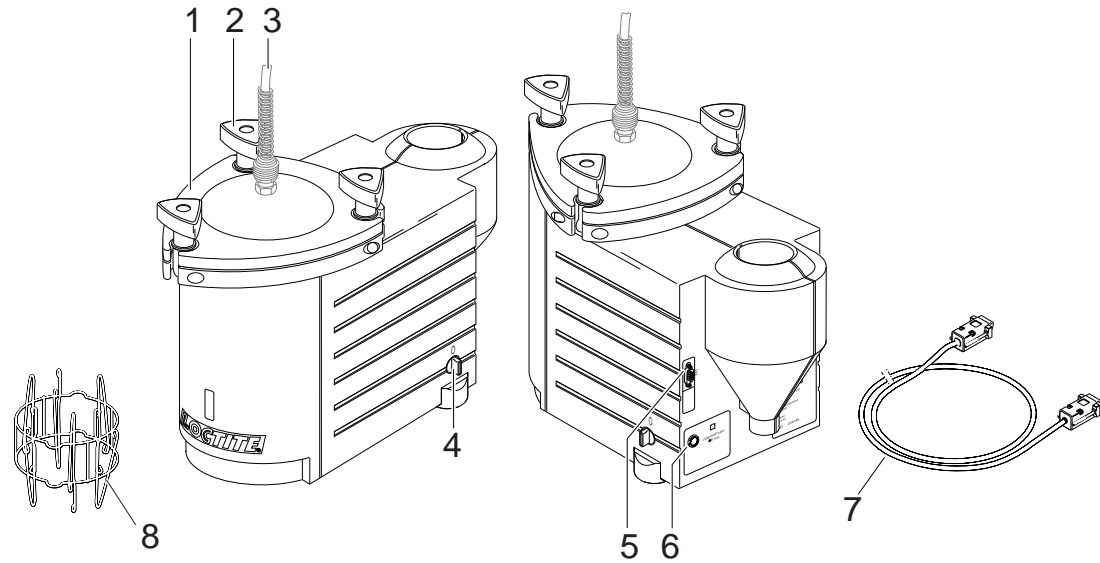

- 1 Reservoir Lid
- 2 Reservoir Knob
- 3 Reservoir Tank Fitting (supplied with the dispensing valve)
- 4 Depressurizing Valve  
Valve position  $\oplus$  The reservoir is depressurized  
Valve position  $\ominus$  The reservoir can be pressurized
- 5 Reservoir Connector XS2  
The controller 97102, 97123, 97142 or 97103 is connected here.
- 6 Pneumatic Connection  
Connection for the regulated pneumatic supply from the controller
- 7 Tank Cord
- 8 Bottle Nesting Block (2 Liter Reservoir only)

### 3 Technical Data

Pneumatic hose size pneum. Connect.	Internal dia. 4mm; external dia. 6 mm +0.05, -0.10 External dia. ¼ in. is not suitable!
Over-pressure safety (rupture disc)	min. 9 bar (130.5 ps); max. 12.5 bar (174 psi) Tightening torque of the rupture disc max. 20 Nm
Dimensions	0.5 l Reservoir: W x H x D: 160 x 400 x 240 mm 2 l Reservoir: W x H x D: 210 x 450 x 270 mm
Weight	0.5 l Reservoir: 3.50 kg 2 l Reservoir: 6.50 kg
Operation Temperature:	+10 °C to +40 °C (+50 °F to +104 °F)
Storage Temperature	-10 °C to +60 °C (+14 °F to +140 °F)

## 4 Installation

### 4.1 Environmental and Operating Conditions



- No condensing humidity
- No splash water

### 4.2 Space Requirements

Data in brackets for 97127

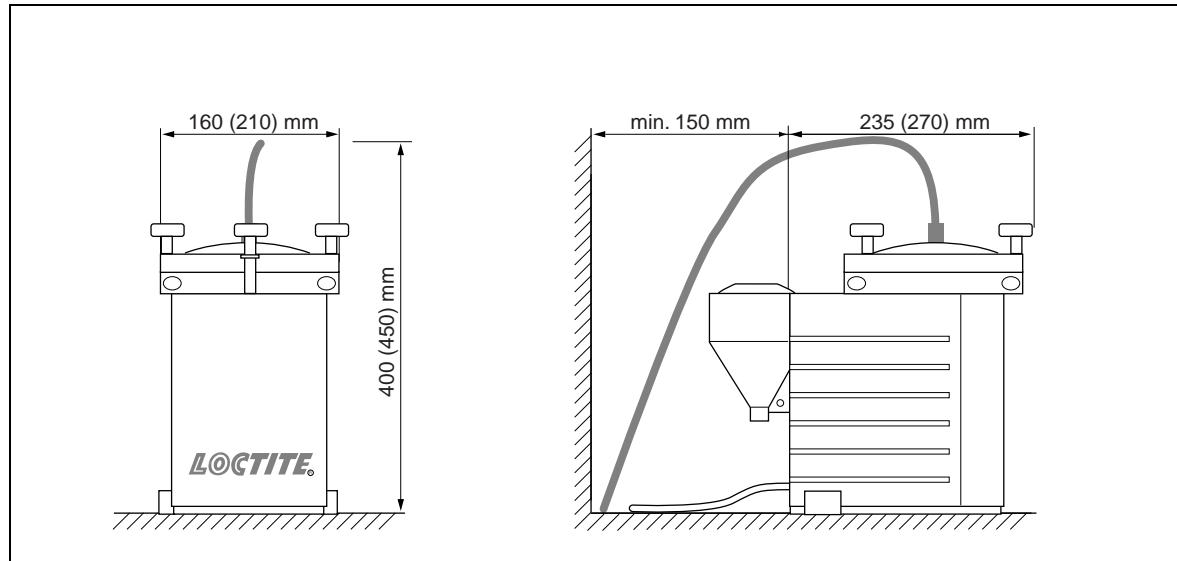

## 4.3 Connecting the Unit

∞ Use only the cable and hose sets supplied.

When Semiautomatic Controller 97102 or Automatic Controller 97103 is used, connect reservoir with tubing set 97267:

∞ Connect the coax tube to the Y splitter, the calibrated tube to the outlet **I** and the pneumatic supply to the inlet **0** of the splitter, see Pneumatic Connection Convention Section 8.3.

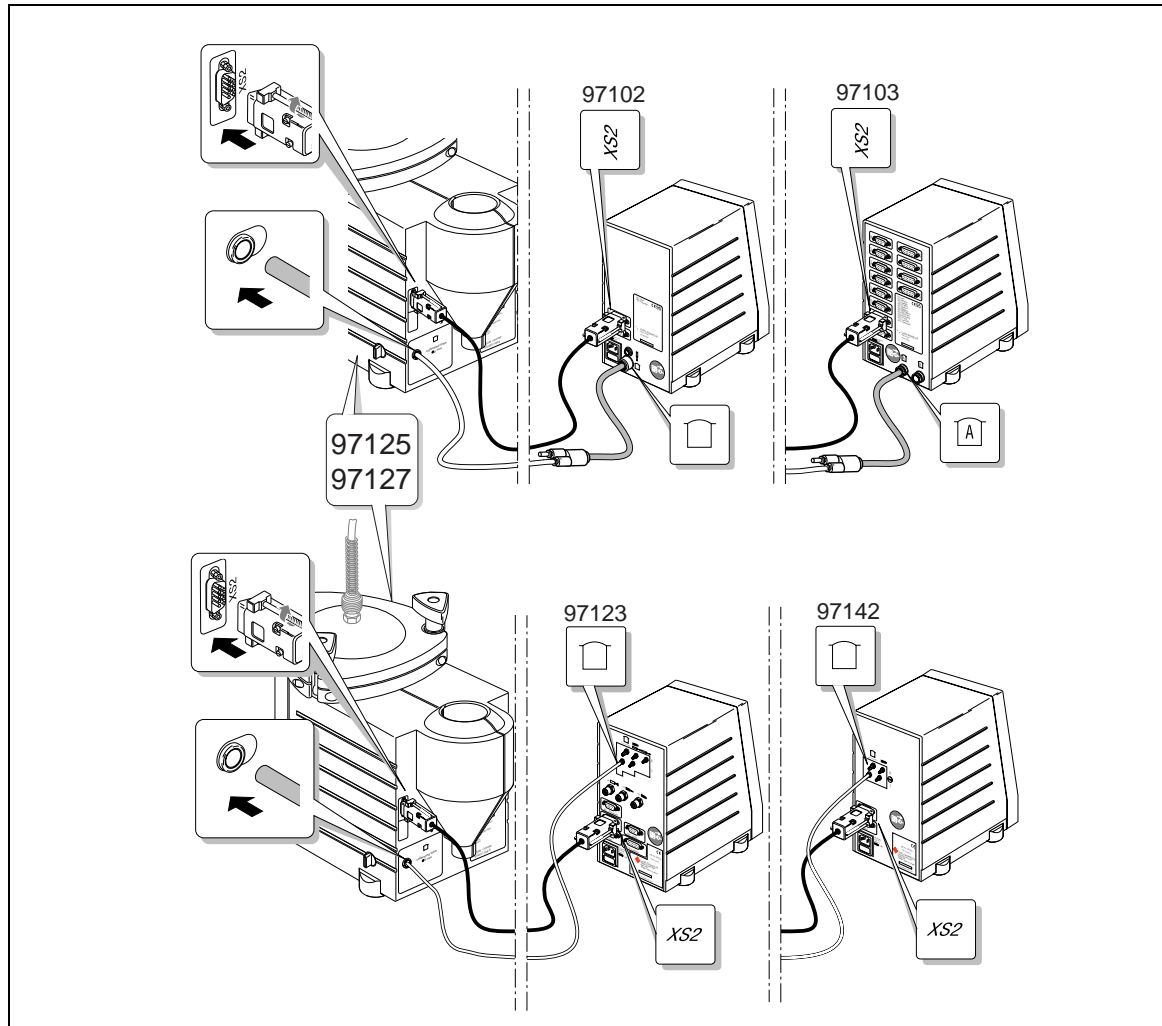

## 4 Installation

### 4.4 Adjusting the Level Sensor



The level sensor must be adjusted according to the type of product used and the size of the bottle in order to function properly.

- ⌚ Loosen the (3) reservoir knobs **2** and remove lid **1**.
- ⌚ Remove the screws and open the housing

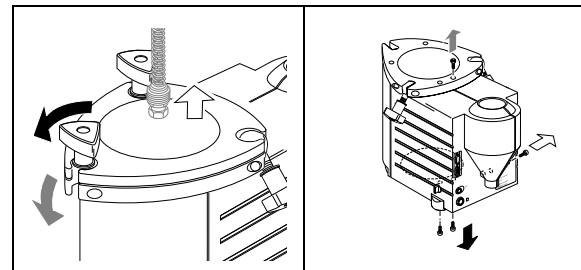

- ⌚ Connect the tank cord to the equipment connector XS2 on the reservoir as well as to socket XS2 on the controller.

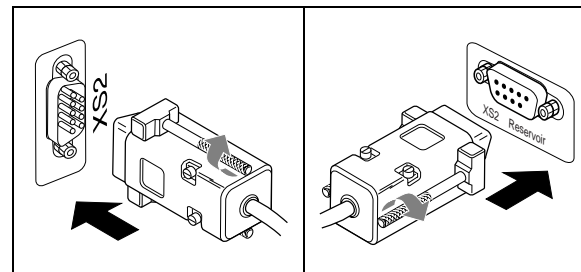

- ⌚ Insert the product bottle.  
For the 2 l reservoir, place the product bottle in the bottle nesting block **8**.
- ⌚ Check that the product bottle inserted into the bottle nesting block **8** is pressed against the level sensor. Only then the correct adjustment of the level sensor is possible.

## 4

## Installation



For product bottles which do not fit into the bottle nesting block **8**, rotate the level sensor out or in so that it clamps the product bottle. If necessary, press the product bottle with a suitable aid against the level sensor. On the controllers 97103 and 97123, the product reservoir in the periphery menu must be switched on (see controller operating instructions).

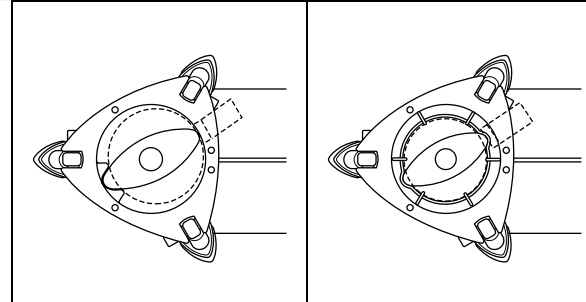

- ⌚ Switch on the power switch of the controller 97102, 97123, 97142 or 97103 to supply the reservoir with voltage 24 VDC.
- ⌚ Empty a bottle of the product you use.
- ⌚ Leave as much residue in the bottle as is required in order to prevent air getting into the product feedline.
- ⌚ Insert this empty bottle into the reservoir to check the adjustment of the sensor
- ⌚ For 250 ml product bottle, pay attention to the correct position with respect to the level sensor
- ⌚ On the reservoir, remove the cap from the level sensor.
- ⌚ With an electrician's screwdriver, find the point at which the sensor switches to the condition inactive. The yellow LED extinguishes

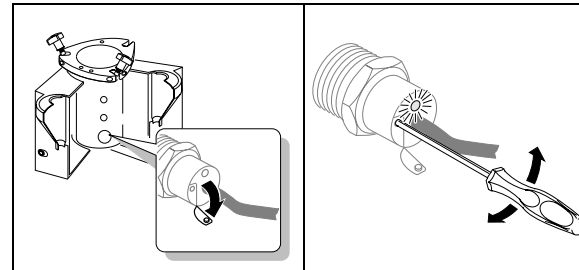

The correct adjustment is exactly the point when the sensor switches off.

**Do not go beyond that point!**

- ⌚ Check this adjustment with a full bottle and the empty bottle again, if it is correct.
- ⌚ Remove the empty product bottle.
- ⌚ Close the housing. Insert and tighten the screws

## 5 Dispensing

### 5.1 First Operation



**Before loosening the reservoir knobs 2, the reservoir must be depressurized (pressure-free)!**

The reservoir is depressurized when the power switch on the controller 97102, 97132 or 97103 is switched to the O (OFF) position or the digital display indicates no pressure.

In case of doubt:

⌚ Set the depressurizing valve 4 to position  (depressurize).

#### Inserting the Product Bottle

⌚ Loosen the reservoir knobs 2, remove the lid 1 and put it onto the drip funnel.



**Product residue on the product feedline!  
Do not contaminate the product feedline with dust or moisture!**

⌚ Check that the dispensing valve is connected correctly according to the operating manual



**Never fill the product directly into the reservoir!  
The pneumatic safety devices would become clogged and therefore ineffective!**

⌚ Insert a full product bottle in the reservoir.

⌚ Check that the product bottle inserted is pressed against the level sensor (see Section 4.4)

⌚ Insert the product feedline into the bottle and put on the lid 1.

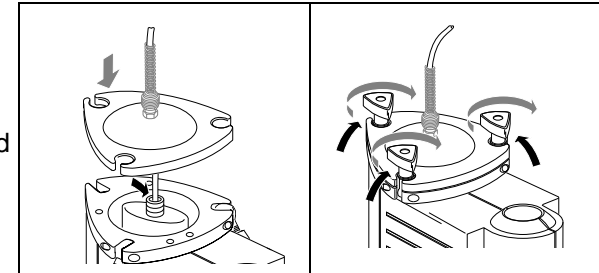

⌚ Uniformly tighten the reservoir knobs 2. By hand.



⌚ Set the depressurizing valve 4 to position  (pressurize).

On the controller 97102, switch power switch to I (ON).

On the controller 97123, switch the reservoir to active with the button .

On the controller 97103, switch the reservoir to active with button  or  to activate reservoir pressure monitoring.

## 5 Dispensing

### 5.2 Refilling the Product Reservoir (Replacing the Product Bottle)

When using a level sensing reservoir, starts can no longer be initiated after the empty message. This prevents the entry of air into the product line. This will happen when using controller 97102, 97132 or 97103.



**Never completely empty the bottle in the reservoir! The entry of air into the product line causes problems with dispensing.**

**For the dispensing of cyanacrylate, refill the product reservoir immediately since air in the product line results in curing of the product!**



**Before loosening the reservoir knobs 2, the reservoir must be depressurized (pressure-free)!**

⌚ Loosen the reservoir knobs **2** and remove the lid **1**.



**Product residue on the product feedline!**

⌚ Place the lid **1** on the drip funnel

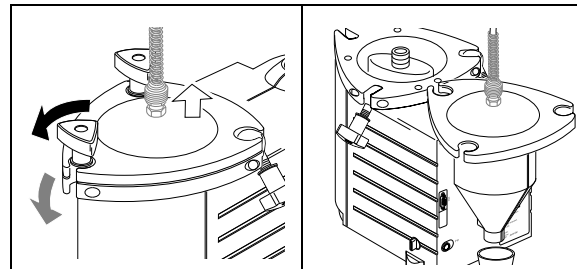

⌚ Replace the empty product bottle reservoir with a full one.

⌚ Check that the product bottle inserted is pressed against the level sensor (see Section 4.4.).



⌚ Insert the product feedline into the bottle and put on the lid **1**.

⌚ Uniformly tighten the reservoir knobs **2**.

⌚ Set the depressurizing valve **4** to position  (pressurize).

On the controller 97102, switch power switch to **I** (ON).

On the controller 97123, switch the reservoir to active with the button .

On the controller 97103, switch the reservoir to active with button  or  to activate reservoir pressure monitoring.

## 5 Dispensing

## 5.3 Shutdown for Longer Periods of Non-use

⌚ Disconnect the pneumatic supply from the controller.



**For pauses in the work of longer than 14 days, place the system out of operation to prevent curing of the product.**

## 5.4 Returning to Operation after Longer Periods of Non-use

⌚ Reconnect the pneumatic supply from the controller.

⌚ Check the installation according to Chapter 4.

⌚ Return to operation according to Section 5.1.

# 6

## Care, Cleaning and Maintenance

The unit requires no special maintenance.

### Cleaning

⌚ Clean the sensor surface, the drip funnel and dripcut as required.



**Both the bottle surface and the sensor surface must be free of condensed moisture!**

⌚ Add silicone grease to the O-ring for protection and lubrication.



⌚ Check both the reservoir knobs 2 and the product feedline on a regular basis. If there is any sign of cracks, replace them!

## 6 Care, Cleaning and Maintenance

### Replacing the Rupture Disc



When the maximum allowable air supply pressure is exceeded, the reservoir is depressurized by the bursting of the rupture disc. The punctured rupture disc must be replaced.

- ⌚ Loosen the reservoir knob **2** and remove the reservoir lid **1**.
  - ⌚ Remove the screws and open the housing.
  - ⌚ Remove the rupture disc screw
  - ⌚ Replace the punctured rupture disc with a new one; change the sealing ring too.
- Replace and tighten the rupture disc screw

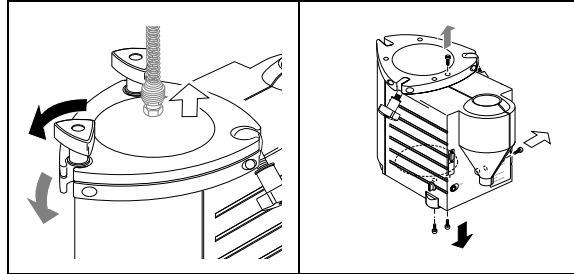

**Tightening torque:  
maximum 20 Nm**

- ⌚ Close the housing.
- ⌚ Insert and tighten the screws.

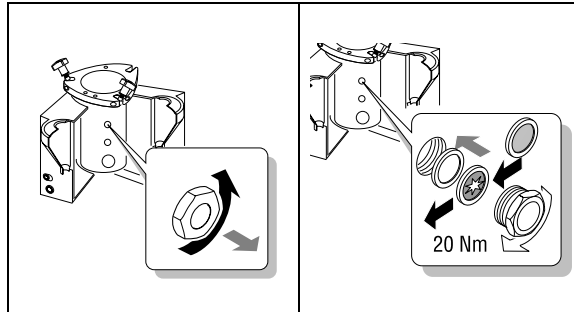

## 7 Troubleshooting

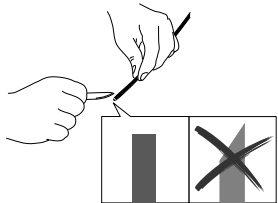
Type of Malfunction	Possible Causes	Corrections
Pressurized air escapes between reservoir housing and lid.	<ul style="list-style-type: none"> <li>– Reservoir knobs <b>2</b> not tightened.</li> <li>– O-ring leaky</li> </ul>	<ul style="list-style-type: none"> <li>⌚ Tighten the reservoir knobs.</li> <li>⌚ Grease the O-ring.</li> </ul>
Pressurized air escapes at the product connection <b>3</b> .	<ul style="list-style-type: none"> <li>– Union nut on the product connection <b>3</b> not tightened</li> </ul>	<ul style="list-style-type: none"> <li>⌚ Carefully tighten the union nut.</li> </ul>
Pressurized air escapes in the reservoir housing.	<ul style="list-style-type: none"> <li>– Punctured rupture disc.</li> <li>– Depressurizing valve <b>4</b> open or defect</li> </ul>	<ul style="list-style-type: none"> <li>⌚ Replace the rupture disc.</li> <li>⌚ Close the depressurizing valve <b>4</b>.</li> </ul>
Reservoir seems empty, but no Error message will be displayed at the controller (only controller 97142).	<ul style="list-style-type: none"> <li>– Loose plug or socket of the tank cord on the product reservoir</li> <li>– Tank cord defect</li> <li>– Level sensor is not adjusted correctly</li> </ul>	<ul style="list-style-type: none"> <li>⌚ Switch the power switch (controller) to the O (OFF) Position. Tighten the plug or socket of the tank cord. Witch the power switch to the (ON) position.</li> <li>⌚ Replace the tank cord.</li> <li>⌚ Adjust the level sensor according to section 4.4.</li> </ul>
No product, too little or too much product.	<ul style="list-style-type: none"> <li>– Dispensing pressure not set correctly</li> <li>– Pressure hose not properly connected</li> <li>– Dispensing needle is clogged, too small or too large</li> <li>– Dispensing valve not correctly connected or defect</li> <li>– Product reservoir not switched on</li> <li>– Product reservoir is empty</li> </ul>	<ul style="list-style-type: none"> <li>⌚ Adjust dispensing pressure setting</li> <li>⌚ Connect air pressure hose correct.</li> <li>⌚ Replace the dispensing needle.</li> <li>⌚ Check the dispensing valve (see instruction manual for dispensing valve).</li> <li>⌚ Check product reservoir.</li> <li>⌚ Refill product reservoir.</li> </ul>
Pressurized air escapes at the coaxial Y splitter connector.	<ul style="list-style-type: none"> <li>– Pneumatic tubes are not correctly cutted</li> <li>– Pneumatic tubes are not correctly fixed</li> </ul>	<ul style="list-style-type: none"> <li>⌚ Cut pneumatic tubes in the correct way.</li> </ul> <div style="text-align: center;">  </div> <ul style="list-style-type: none"> <li>⌚ Push the pneumatic tubes into the connector extra fast till stop</li> </ul>

## 8 Annex

### 8.1 Spare Parts

Pos. No.	Description	Loctite Order No.
–	0.5 I-Reservoir Spare Part Kit (3 O-rings, silicone grease, 3 handles, 3 dripcups)	97250
–	2 I-Reservoir Spare Part Kit (3 O-rings, silicone grease, 3 handles, 3 dripcups)	97253
–	Rupture Disc	97251
7	Tank Cord, 2m	97213
8	Bottle Nesting Block( 2 I-Reservoir only)	97202
–	Filter Regulator	97120
–	Tubing Set	97267

### 8.2 Pin Connection Tank Cord

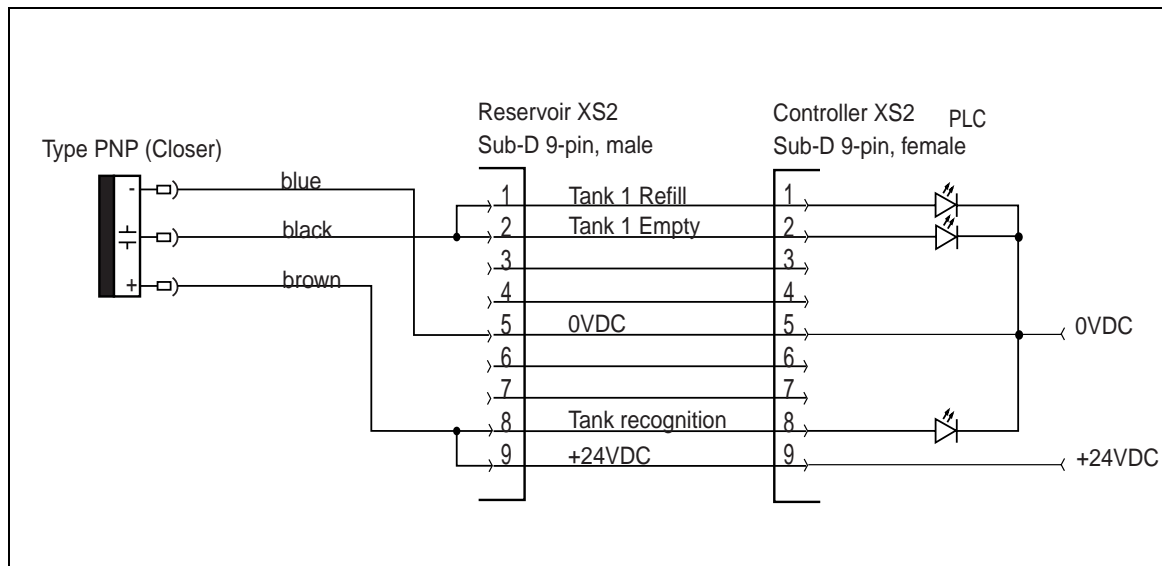

## 8 Annex

### 8.3 Pneumatic Connection Convention

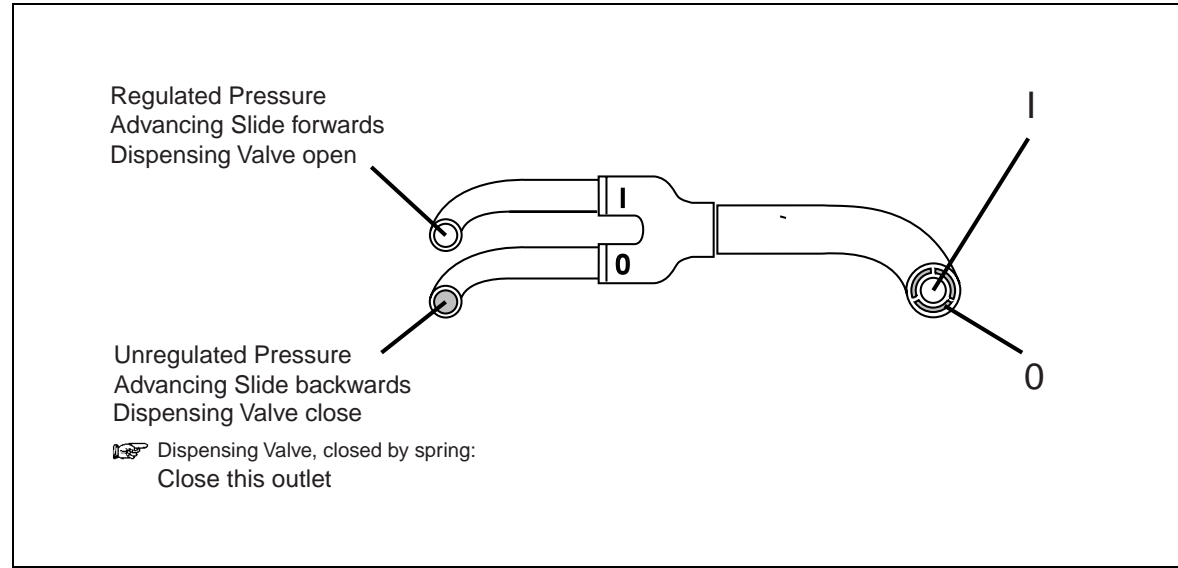

## 8 Annex

### 8.4 Warranty (excluding Germany)

Loctite expressly warrants that all products referred to in this Instruction Manual under Digital Reservoir 97125/97127 (herein called “Products”) shall be free from defects in materials and workmanship. Loctite’s liability shall be limited, at its option, to replacing those Products which are shown to be defective either in materials or workmanship or to credit to the purchaser the amount of the purchase price thereof (plus freight and insurance charges paid therefore by the user). The purchaser’s sole and exclusive remedy for breach or warranty shall be such replacement or credit. A claim of defect in materials or workmanship in any Products shall be allowed only when it is submitted to Loctite in writing within one month after discovery of the defect or after the time the defect should reasonably have been discovered [and in any event within twelve months after the delivery of the Products to the purchaser]. No such claim shall be allowed in respect to Products which have been neglected or improperly stored, transported, handled, installed, connected, operated, used or maintained or in the event of unauthorized modification or the Products [including, where products, parts or attachments for use in connection with the Products are available from Loctite, the use of products, parts of attachments which are not manufactured by Loctite.]

No products shall be returned to Loctite for any reason without Loctite’s prior written approval. Products shall be returned freight prepaid, in accordance with Loctite’s instructions.

EXCEPT FOR THE EXPRESS WARRANTY CONTAINED IN THIS SECTION, LOCTITE MAKES NO WARRANTY OR ANY KIND WHATSOEVER, EXPRESS OR IMPLIED, WITH RESPECT TO THE PRODUCTS.

ALL WARRANTIES OR MERCHANTABILITY, FITNESS FOR A PARTICULAR PURPOSE, AND OTHER WARRANTIES OF WHATEVER KIND (INCLUDING AGAINST PATENT OR TRADEMARK INFRINGEMENT) ARE HEREBY DISCLAIMED BY LOCTITE AND WAIVED BY THE PURCHASER.

THIS SECTION SETS FORTH EXCLUSIVELY ALL OF LOCTITE’S LIABILITY TO THE PURCHASER IN CONTRACT, IN PART OR OTHERWISE IN THE EVENT OF DEFECTIVE PRODUCTS.

WITHOUT LIMITATION OF THE FOREGOING, TO THE FULLEST EXTENT POSSIBLE UNDER APPLICABLE LAWS, LOCTITE EXPRESSLY DISCLAIMS ANY LIABILITY WHATSOEVER FOR ANY DAMAGES INCURRED DIRECTLY OR INDIRECTLY IN CONNECTION WITH THE SALE OR USE OF, OR OTHERWISE IN CONNECTION WITH, THE PRODUCTS, INCLUDING, WITHOUT LIMITATION, LOSS OF PROFITS AND SPECIAL, INDIRECT OR CONSEQUENTIAL DAMAGES WHETHER CAUSED BY LOCTITE’S NEGLIGENCE OR OTHERWISE.

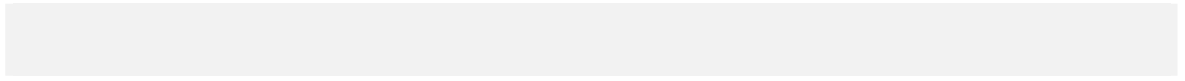
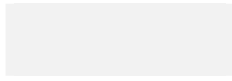

# Inhaltsverzeichnis

<b>1 Bitte beachten Sie</b> .....	<b>24</b>
1.1 Hervorhebungen.....	24
1.2 Lieferumfang .....	24
1.3 Zu Ihrer Sicherheit.....	25
1.4 Einsatzbereich (Bestimmungsgemäße Verwendung).....	25
<b>2 Gerätebeschreibung</b> .....	<b>26</b>
2.1 Funktionsbeschreibung .....	26
2.2 Anzeigen, Bedienelemente und Anschlüsse.....	27
<b>3 Technische Daten</b> .....	<b>28</b>
<b>4 Installieren</b> .....	<b>29</b>
4.1 Umgebungs- und Betriebsbedingungen.....	29
4.2 Platzbedarf .....	29
4.3 Anschließen des Gerätes .....	30
4.4 Einstellen des Füllstandsensors.....	31
<b>5 Dosieren</b> .....	<b>33</b>
5.1 Erste Inbetriebnahme .....	33
5.2 Nachfüllen des Produkttanks (Auswechseln der Produktflasche).....	34
5.3 Außerbetriebnahme für längere Stillstandszeiten .....	35
5.4 Inbetriebnahme nach längeren Stillstandszeiten .....	35
<b>6 Pflege, Reinigung und Wartung</b> .....	<b>35</b>
<b>7 Beseitigen von Störungen</b> .....	<b>37</b>
<b>8 Anhang</b> .....	<b>38</b>
8.1 Ersatzteile.....	38
8.2 Steckerbelegung Anschlußkabel Produkttank .....	38
8.3 Belegung des Druckluftanschlusses .....	39
8.4 Garantiebestimmungen .....	40

# 1

## Bitte beachten Sie

### 1.1 Hervorhebungen



#### Gefahr!

Verweist auf Sicherheitsregeln und fordert Vorsichtsmaßnahmen, die den Betreiber des Gerätes oder andere Personen vor Verletzungen oder Lebensgefahr schützen.



#### Achtung!

Hebt hervor, was getan oder unterlassen werden muß, um das Gerät oder andere Sachwerte nicht zu beschädigen.



#### Hinweis

Gibt Empfehlungen zum besseren Handhaben des Gerätes bei Bedien- und Einstellvorgängen sowie Pflegearbeiten.

Die fett gedruckten Zahlen im Text beziehen sich auf die entsprechende Positionsnummer in der Abbildung auf Seite 2.

∞ Der Punkt hebt einen Handlungsschritt hervor. Handlungsschritte in Abbildungen sind durch Pfeile dargestellt.

Werden mehrere Handlungsschritte in einer Abbildung dargestellt, bedeutet ein

Schwarzer Pfeil = 1. Handlungsschritt,

Grauer Pfeil = 2. Handlungsschritt,

Weißer Pfeil = 3. Handlungsschritt.

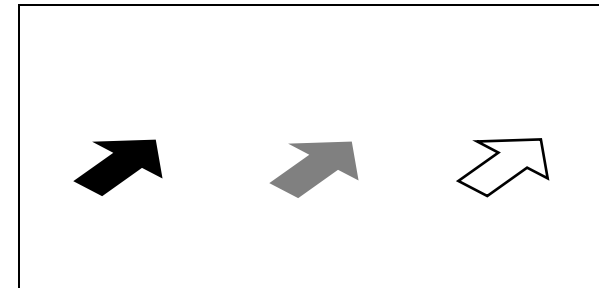

### 1.2 Lieferumfang

- 1 digitaler 0,5 l-Produkttank 97125 oder digitaler 2 l-Produkttank 97127
- 1 Anschlußkabel
- 3 Auffangbehälter
- 1 Flaschenhalter (nur 2 l-Produkttank 97127)
- 1 Bedienungsanleitung 97125/97127
- 1 Druckluftschlauch
- 1 Elektronikschraubendreher

Bei Verwendung des halbautomatischen Steuergerätes 97102 oder des vollautomatischen Steuergerätes 97103 **Schlauchset 97267** bestellen



Bedingt durch die technische Entwicklung können Abbildungen und Beschreibungen in dieser Bedienungsanleitung vom tatsächlich ausgelieferten Gerät in Details abweichen.

# 1 Bitte beachten Sie

## 1.3 Zu Ihrer Sicherheit



Für den gefahrlosen und erfolgreichen Einsatz des Gerätes diese Anleitung vollständig lesen. Werden die Anweisungen nicht befolgt, übernimmt der Hersteller keine Garantie.



- ⌚ Die an das Gerät angeschlossene Spannung darf 24 VDC nicht überschreiten.
- ⌚ Allgemeine Sicherheitsvorschriften für den Umgang mit Chemikalien beachten!
- ⌚ Herstellerhinweise beachten!
- ⌚ Sicherheitsdatenblatt des eingesetzten LOCTITE®-Produkts anfordern!
- ⌚ Beim Arbeiten mit Druckluft Schutzbrille tragen!



**Niemals das Produkt direkt in den Produkttank füllen!**  
**Die pneumatischen Sicherheitseinrichtungen werden verklebt und dadurch unwirksam!**  
**Das Produkt nur im LOCTITE®-Originalgebinde einsetzen!**

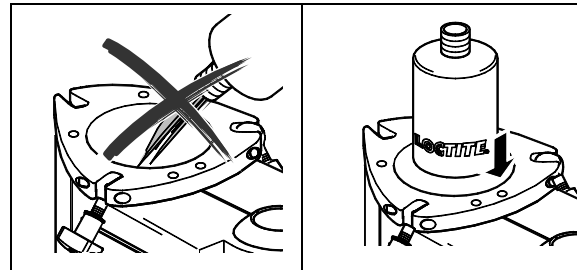

## 1.4 Einsatzbereich (Bestimmungsgemäße Verwendung)

Der digitale Produkttank wird in Verbindung mit den LOCTITE®-Steuergeräten 97102, 97123, 97142 und 97103 zum Versorgen eines Dosierventils mit LOCTITE®-Produkten eingesetzt.

Kapazität:

0,5 Liter-Produkttank

- ⌚ 500 g-Flasche für Cyanacrylat-Produkte,
- ⌚ 250 ml-Flasche für anaerobe Produkte,
- ⌚ Flasche mit einem Durchmesser von 80 mm und einer Höhe von 180 mm
- ⌚ 1 lb-Flasche

2 Liter-Produkttank

- ⌚ 500 g-Flasche für Cyanacrylat-Produkte,
- ⌚ 250 ml-Flasche für anaerobe Produkte,
- ⌚ Flasche mit einem Durchmesser von 124 mm und einer Höhe von 250 mm
- ⌚ 1 lb-Flasche
- ⌚ 1 Liter-Flasche
- ⌚ 2 kg-Flasche

## 2 Gerätebeschreibung

### 2.1 Funktionsbeschreibung

Eine geöffnete Flasche des LOCTITE®-Produkts wird direkt in den Produkttank eingesetzt. Der Deckel wird dabei festgeklemmt.

Der Produkttank wird anschließend vom LOCTITE®-Steuergerät mit sauberer, gefilterter trockener Luft versorgt. Durch die Luft im Produkttank wird die Flüssigkeit in der Flasche durch den Produktschlauch zum Dosierventil gepreßt.

Die Dosiermenge wird durch die folgenden drei Hauptfaktoren bestimmt:

- ∂ Dosierdruck im Produkttank
- ∂ Öffnungszeit des Dosierventils
- ∂ Größe der Dosiernadel

Bei Anschluß an ein Steuergerät 97102 oder 97123 wird der Produkttank beim Einschalten des Steuergerätes automatisch belüftet und beim Ausschalten des Steuergerätes automatisch entlüftet.

Das Be-/Enlüftungsventil **4** muß in Schalterstellung  $\ominus$  (belüften) sein.

Bei Anschluß an das Steuergerät 97103 kann der Produkttank nur mit dem Be-/Enlüftungsventil **4** belüftet oder entlüftet werden.

Die Meldung Leer (Empty) erscheint als blinkender Text in der Digitalanzeige des Steuergerätes. Sie wird zusätzlich vom Steuergerät durch einen Piepton signalisiert (siehe Bedienungsanleitung Steuergerät). Nach der Fehlermeldung Leer (Empty) wird der Produkttank vom Steuergerät 97123 automatisch entlüftet.

## 2 Gerätebeschreibung

### 2.2 Anzeigen, Bedienelemente und Anschlüsse

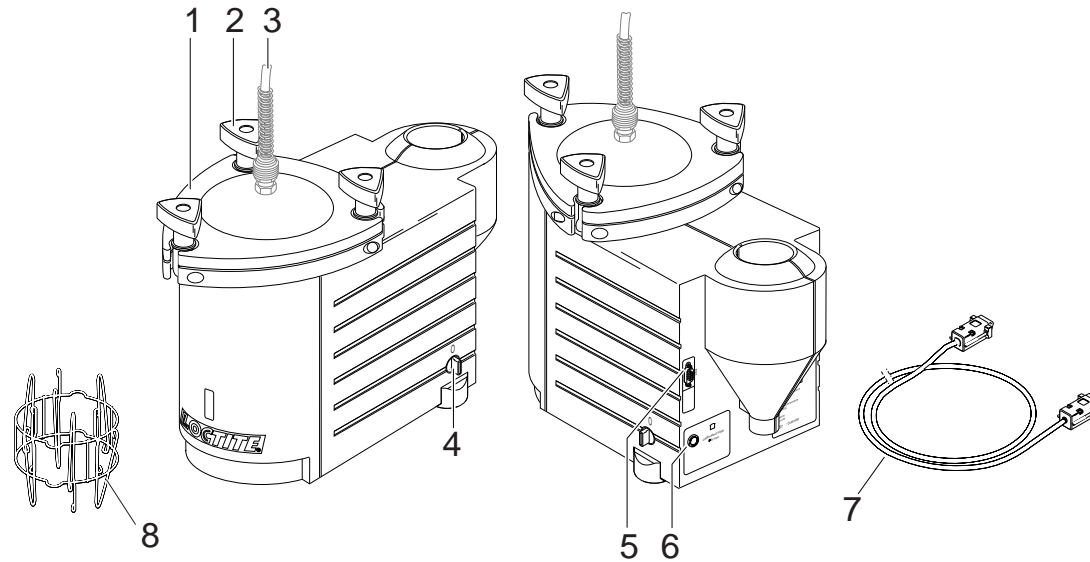

- 1 Deckel
- 2 Deckelverschraubung
- 3 Produktanschluß (Lieferumfang des Dosierventils)
- 4 Be-/Enlüftungsventil  
Schalterstellung  $\oplus$  : Der Produkttank ist entlüftet  
Schalterstellung  $\ominus$  : Der Produkttank kann belüftet werden
- 5 Gerätestecker XS2  
Hier wird das Steuergerät 97102, 97123, 97142 oder 97103 angeschlossen.
- 6 Druckluftanschluß  
Anschluß für die geregelte Druckluftversorgung vom Steuergerät.
- 7 Anschlußkabel
- 8 Flaschenhalter (nur 2 Liter-Produkttank)

### 3 Technische Daten

Schlauchgröße Druckluftanschluß	Innen-Ø 4 mm; Außen-Ø 6 mm +0,05, -0,10 Außen-Ø ¼" ist nicht geeignet!
Überdrucksicherung (Berstscheibe)	min. 9 bar (130,5 psi); max. 12,5 bar (174 psi) Anzugsmoment der Berstscheibe max. 20 Nm
Abmessungen	0,5 l-Produkttank: B x H x T: 160 x 400 x 240 mm 2 l-Produkttank: B x H x T: 210 x 450 x 270 mm
Gewicht	0,5 l-Produkttank: 3,50 kg 2 l-Produkttank: 6,50 kg
Betriebstemperatur:	+10 °C bis +40 °C (+50 °F bis +104 °F)
Lagertemperatur	-10 °C bis +60 °C (+14 °F bis +140 °F)

## 4 Installieren

### 4.1 Umgebungs- und Betriebsbedingungen



- Keine kondensierende Luftfeuchtigkeit
- Kein Spritzwasser

### 4.2 Platzbedarf

Angaben in Klammern gelten für 97127

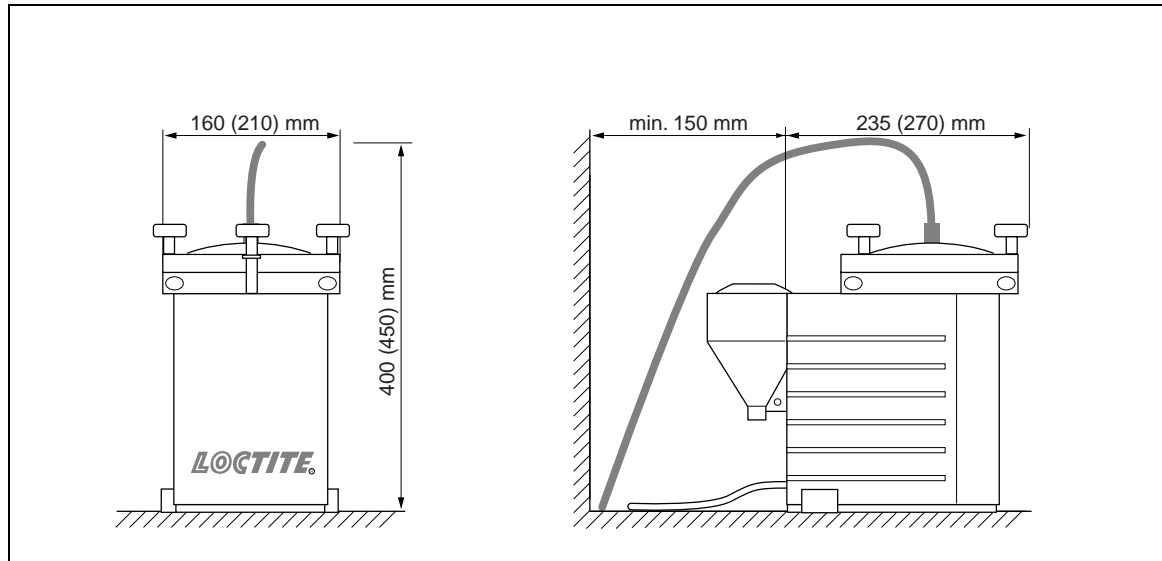

## 4.3 Anschließen des Gerätes

⌚ Nur die mitgelieferten Kabel und Schlauchsets verwenden.

Bei Verwendung des halbautomatischen Steuergeräts 97102 oder des vollautomatischen Steuergeräts 97103 muß der Produkttank mit dem Schlauchset 97267 angeschlossen werden:

⌚ Den koaxialen Schlauch an den Y-Splitter, den kalibrierten Schlauch an den Ausgang **I** und die Druckluftversorgung an den Eingang **O** des Splitters anschließen, siehe Belegung des Druckluftanschlusses Abschnitt 8.3.

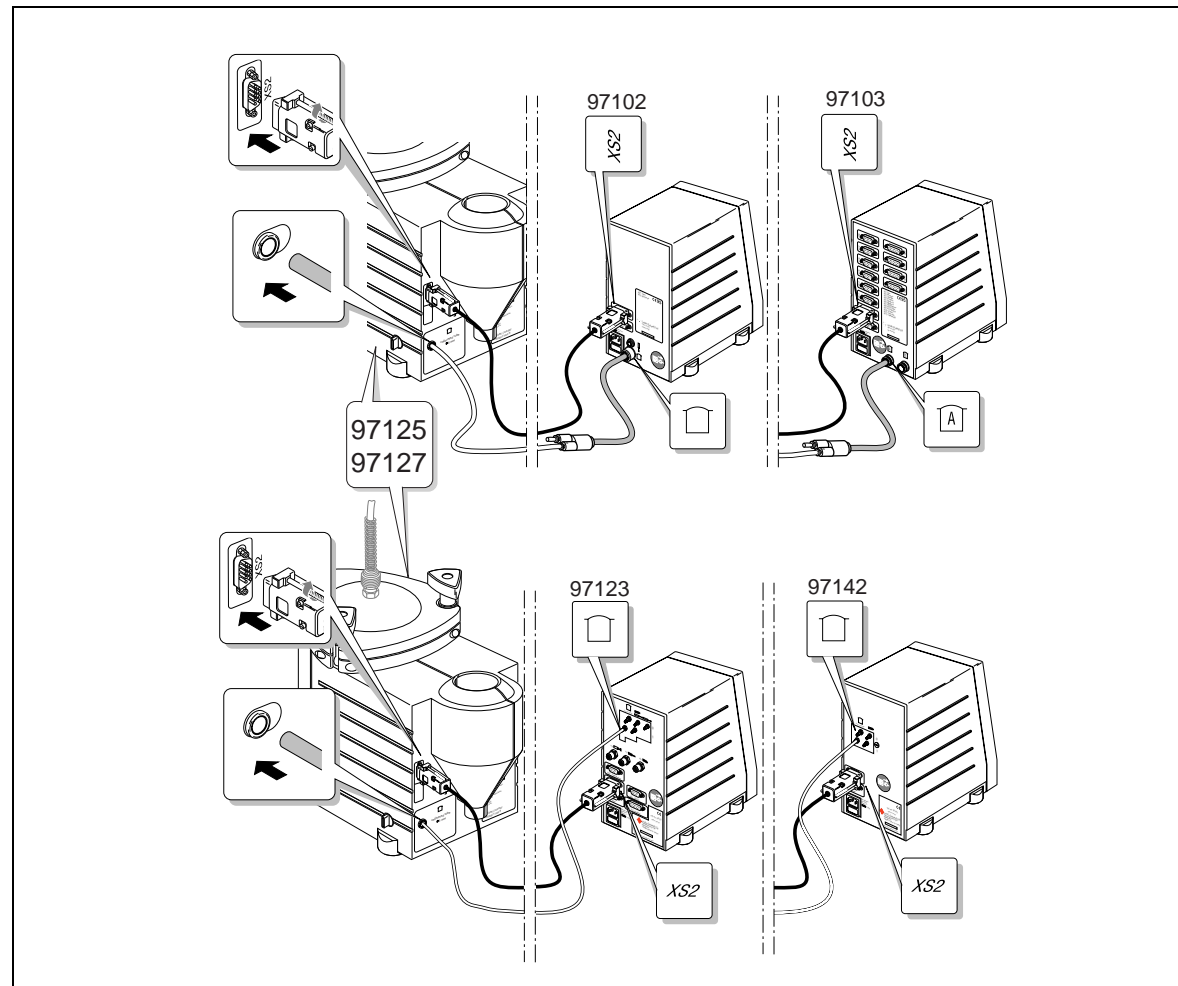

## 4 Installieren

### 4.4 Einstellen des Füllstandsensors



Der Füllstandsensormuß entsprechend der verwendeten Produktart und Flaschengröße eingestellt werden, damit er ordnungsgemäß arbeitet.

- ⌚ (3) Deckelverschraubung **2** lösen und Deckel **1** abnehmen.
- ⌚ Befestigungsschrauben entfernen und Gehäuse aufklappen.

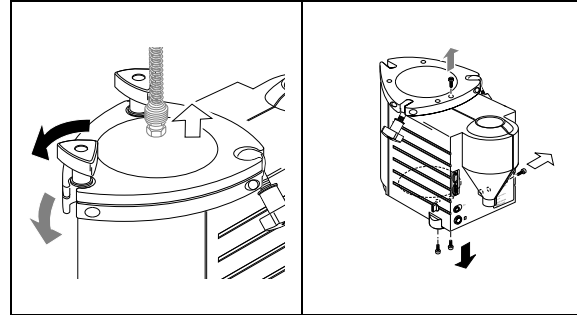

- ⌚ Anschlußkabel am Produkttank, Gerätestecker XS2, sowie am Steuergerät, Buchse XS2, befestigen.

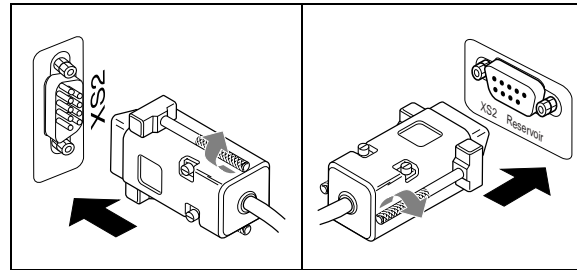

- ⌚ Produktflasche einsetzen  
Bei 2 l-Produkt tanks die Produktflasche in den Flaschenhalter **8** einsetzen.
- ⌚ Prüfen, daß die in den Flaschenhalter **8** eingesetzte Produktflasche gegen den Füllstandsensorm gepreßt wird. Nur dann ist eine korrekte Einstellung des Füllstandsensors möglich.

## 4

## Installieren



Bei Produktflaschen, die nicht in den Flaschenhalter **8** passen, den Füllstandsensoren so heraus- oder hineindrehen, daß er die Produktflasche einklemmt.

Gegebenenfalls die Produktflasche mit geeigneten Hilfsmitteln gegen den Füllstandsensoren pressen.

An den Steuergeräten 97103 und 97123 muß der Produkttank im Peripherie-Menü eingeschaltet sein (siehe Bedienungsanleitung Steuergerät).

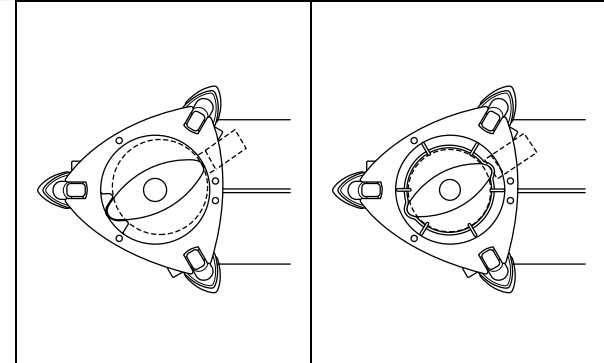

Am Steuergerät 97102, 97123, 97142 oder 97103 den Netzschalter einschalten, um den Produkttank mit einer Spannung von 24 VDC zu versorgen.

- ⌚ Eine Flasche des verwendeten Produkts leeren.
- ⌚ Ausreichend Klebstoff in der Flasche belassen, um zu verhindern, daß Luft in den Produktschlauch gelangt.
- ⌚ Diese leere Flasche in den Produkttank einsetzen, um die Einstellung des Sensors zu prüfen.
- ⌚ Bei der 250 ml-Produktflasche auf die richtige Position zum Füllstandsensoren achten.
- ⌚ Am Produkttank die Kappe vom Füllstandsensoren abnehmen.
- ⌚ Mit dem Elektroniksraubendreher den Punkt suchen, an dem der Sensor in den Zustand Inaktiv umschaltet. Die gelbe LED erlischt.

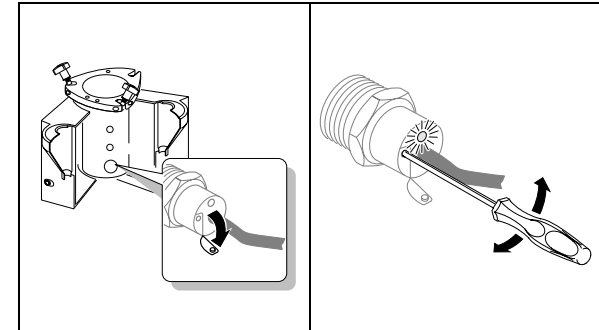

Die korrekte Einstellung entspricht exakt dem Punkt, an dem sich der Sensor ausschaltet.  
**Diesen Punkt nicht überschreiten!**

- ⌚ Diese Einstellung, wenn sie korrekt ist, mit einer vollen Flasche und erneut mit der leeren Flasche prüfen.
- ⌚ Leere Produktflasche herausnehmen.
- ⌚ Gehäuse zuklappen. Befestigungsschrauben wieder einsetzen und festziehen.

## 5

## Dosieren

### 5.1 Erste Inbetriebnahme



**Vor dem Lösen der Deckelverschraubung 2 muß der Produkttank entlüftet (drucklos) sein!**

Der Produkttank ist entlüftet, wenn am Steuergerät 97102, 97132 oder 97103 der Netzschalter auf Stellung O (AUS) umgeschaltet ist oder die Digitalanzeige keinen Druck anzeigt.

Im Zweifelsfall:

☞ Be-/Enlüftungsventil 4 auf Stellung (entlüften) umschalten.

#### Einsetzen der Produktflasche

☞ Deckelverschraubung 2 lösen, Deckel 1 abnehmen und auf den Ablagetrichter legen.



**Produktreste am Produktschlauch!**

**Produktschlauch darf nicht mit Staub oder Feuchtigkeit in Berührung kommen!**

☞ Prüfen, daß das Dosierventil gemäß dessen Bedienungsleitung korrekt angeschlossen ist.



**Niemals das Produkt direkt in den Produkttank füllen!**

**Die pneumatischen Sicherheitseinrichtungen werden verklebt und dadurch unwirksam!**

☞ Eine volle Produktflasche in den Produkttank einsetzen.

☞ Prüfen, daß die eingesetzte Produktflasche gegen den Füllstandsensord gepreßt wird (siehe Abschnitt 4.4).

☞ Den Produktschlauch in die Flasche einführen und den Deckel 1 aufsetzen.

☞ Deckelverschraubung 2 gleichmäßig von Hand festziehen.

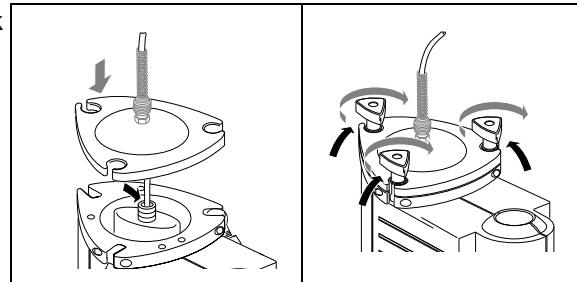

☞ Be-/Enlüftungsventil 4 auf Stellung (belüften) umschalten.

Am Steuergerät 97102 den Netzschalter auf Stellung I (EIN) umschalten.

Am Steuergerät 97123 den Produkttank mit Taste aktiv schalten.

Am Steuergerät 97103 den Produkttank mit Taste oder mit Taste aktiv schalten, um die Drucküberwachung des Produkttanks zu aktivieren.

## 5 Dosieren

### 5.2 Nachfüllen des Produkttanks (Auswechseln der Produktflasche)

Bei Verwendung eines Produkttanks mit Füllstandsensoren kann nach der Leermeldung kein Start mehr ausgelöst werden. Dadurch wird der Eintritt von Luft in die Produktleitung verhindert. Dies ist bei der Verwendung des Steuergerätes 97102, 97132 oder 97103 der Fall.



**Die Flasche im Produkttank nie völlig entleeren! Der Eintritt von Luft in die Produktleitung führt zu Störungen bei der Dosierung.**

**Beim Dosieren von Cyanacrylat-Klebstoffen den Produkttank sofort nachfüllen, weil Luft in der Produktleitung zu Aushärtungen des Produkts führt!**



**Vor dem Lösen der Deckelverschraubung 2 muß der Produkttank entlüftet (drucklos) sein!**

⌚ Deckelverschraubung 2 lösen und Deckel 1 abnehmen.



**Produktreste am Produktschlauch!**

⌚ Deckel 1 auf den Auffangtrichter legen.

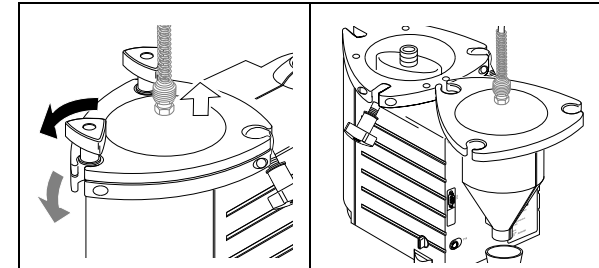

⌚ Die leere Produktflasche im Produkttank gegen eine volle auswechseln.

⌚ Prüfen, daß die eingesetzte Produktflasche gegen den Füllstandsensoren gepreßt wird (siehe Abschnitt 4.4).

⌚ Den Produktschlauch in die Flasche einführen und den Deckel 1 aufsetzen.

⌚ Deckelverschraubung 2 gleichmäßig festziehen.

⌚ Be-/Enlüftungsventil 4 auf Stellung  (belüften) umschalten.

Am Steuergerät 97102 den Netzschalter auf Stellung I (EIN) umschalten.

Am Steuergerät 97123 den Produkttank mit Taste  aktiv schalten.

Am Steuergerät 97103 den Produkttank mit Taste  oder mit Taste  aktiv schalten, um die Drucküberwachung des Produkttanks zu aktivieren.

## 5 Dosieren

### 5.3 Außerbetriebnahme für längere Stillstandszeiten

∩ Die Druckluftversorgung des Steuergerätes unterbrechen.



**Bei Arbeitspausen von länger als 14 Tagen das System außer Betrieb nehmen, um Aushärtungen des Produkts zu vermeiden.**

### 5.4 Inbetriebnahme nach längeren Stillstandszeiten

∩ Die Druckluftversorgung des Steuergerätes wiederherstellen.

∩ Installation gemäß Kapitel 4 überprüfen.

∩ Inbetriebnahme gemäß Abschnitt 5.1.

## 6 Pflege, Reinigung und Wartung

Das Gerät bedarf keiner besonderen Wartung.

### Reinigung

∩ Bei Bedarf die Oberfläche des Sensors, den Ablagetrichter und den Auffangbehälter reinigen.



**Die Oberflächen von Flasche und Sensor müssen frei von kondensierender Feuchtigkeit sein!**

∩ Zwecks Schutz und Schmierung Silikonfett auf O-Ringe auftragen.



∩ Deckelverschraubung **2** und Produktschlauch in regelmäßigen Abständen überprüfen. Bei Anzeichen von Rissen ersetzen!

## 6 Pflege, Reinigung und Wartung

### Auswechseln der Berstscheibe



Bei Überschreitung der maximal zulässigen Druckluftversorgung wird der Produkttank durch die Berstscheibe entlüftet. Die zerstörte Berstscheibe muß ausgewechselt werden.

- ⌚ Deckelverschraubung **2** lösen und Deckel **1** abnehmen.
- ⌚ Befestigungsschrauben entfernen und Gehäuse aufklappen.
- ⌚ Einschraubmutter für Berstscheibe entfernen.
- ⌚ Die zerstörte Berstscheibe durch eine neue ersetzen. Den Dichtungsring ebenfalls auswechseln.
- ⌚ Einschraubmutter für Berstscheibe wieder einsetzen und festziehen.

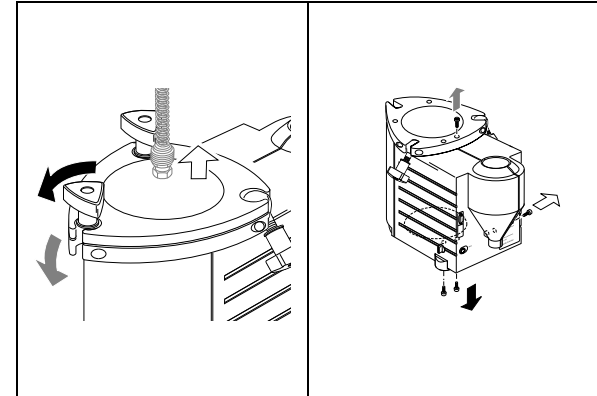

**Anzugsdrehmoment:  
maximal 20 Nm**

- ⌚ Gehäuse zuklappen.
- ⌚ Befestigungsschrauben wieder einsetzen und festziehen.

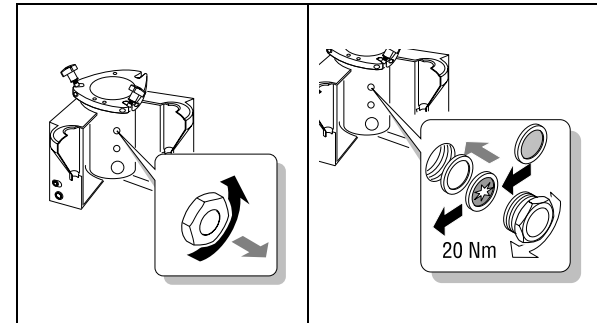

## 7 Beseitigen von Störungen

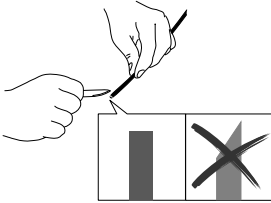
Art der Störung	Mögliche Ursachen	Abhilfe
Druckluft entweicht zwischen Produkttankgehäuse und Deckel.	<ul style="list-style-type: none"> <li>– Deckelverschraubung <b>2</b> nicht festgezogen.</li> <li>– O-Ring undicht.</li> </ul>	<ul style="list-style-type: none"> <li>∅ Deckelverschraubung nachziehen.</li> <li>∅ O-Ring nachfetten.</li> </ul>
Druckluft entweicht am Produktanschluß <b>3</b> .	<ul style="list-style-type: none"> <li>– Überwurfmutter am Produktanschluß <b>3</b> nicht festgezogen.</li> </ul>	<ul style="list-style-type: none"> <li>∅ Überwurfmutter vorsichtig nachziehen.</li> </ul>
Druckluft entweicht im Produkttankgehäuse.	<ul style="list-style-type: none"> <li>– Berstscheibe zerstört.</li> <li>– Be-/Enlüftungsventil <b>4</b> offen oder defekt.</li> </ul>	<ul style="list-style-type: none"> <li>∅ Berstscheibe auswechseln.</li> <li>∅ Be-/Enlüftungsventil <b>4</b> schließen.</li> </ul>
Produkttank scheint leer zu sein. Am Steuergerät wird jedoch keine Fehlermeldung angezeigt (nur Steuergerät 97142).	<ul style="list-style-type: none"> <li>– Stecker bzw. Buchse des Anschlußkabels Produkttank lose.</li> <li>– Anschlußkabel defekt.</li> <li>– Füllstandsensord nicht richtig eingestellt.</li> </ul>	<ul style="list-style-type: none"> <li>∅ Netzschalter (Steuergerät) auf Stellung O (AUS) umschalten. Stecker bzw. Buchse des Anschlußkabels festschrauben.</li> <li>∅ Netzschalter auf Stellung I (EIN) umschalten.</li> <li>∅ Anschlußkabel auswechseln.</li> <li>∅ Füllstandsensord gemäß Abschnitt 4.4 einstellen.</li> </ul>
Kein, zu wenig bzw. zuviel Produkt.	<ul style="list-style-type: none"> <li>– Dosierdruck nicht richtig eingestellt.</li> <li>– Druckluftschlauch nicht richtig angeschlossen.</li> <li>– Dosiernadel verstopft oder zu klein/groß.</li> <li>– Dosierventil nicht richtig angeschlossen oder defekt.</li> <li>– Produkttank nicht eingeschaltet.</li> <li>– Produkttank leer.</li> </ul>	<ul style="list-style-type: none"> <li>∅ Dosierdruck richtig einstellen.</li> <li>∅ Druckluftschlauch richtig anschließen.</li> <li>∅ Dosiernadel auswechseln.</li> <li>∅ Dosierventil überprüfen (siehe Bedienungsanleitung des Dosierventils)</li> <li>∅ Produkttank überprüfen.</li> <li>∅ Produkttank nachfüllen.</li> </ul>
Druckluft entweicht am koaxialen Y-Splitter-Anschluß.	<ul style="list-style-type: none"> <li>– Druckluftschläuche nicht richtig abgeschnitten.</li> <li>– Druckluftschläuche nicht richtig befestigt.</li> </ul>	<ul style="list-style-type: none"> <li>∅ Druckluftschläuche richtig abschneiden.</li> </ul> <div style="text-align: center;">  </div> <ul style="list-style-type: none"> <li>∅ Druckluftschläuche sehr schnell bis zum Anschlag in den Anschluß schieben.</li> </ul>

## 8 Anhang

### 8.1 Ersatzteile

Pos. Nr.	Bezeichnung	Loctite-Bestellnummer
–	0,5 I-Produkttank-Ersatzteilset (3 O-Ringe, Silikonfett, 3 Dreikantgriffe, 3 Auffangbehälter)	97250
–	2 I-Produkttank-Ersatzteilset (3 O-Ringe, Silikonfett, 3 Dreikantgriffe, 3 Auffangbehälter)	97253
–	Berstscheibe	97251
7	Anschlußkabel, 2 m	97213
8	Flaschenhalter (nur 2 I-Produkttank)	97202
–	Wartungseinheit	97120
–	Schlauchset	97267

### 8.2 Steckerbelegung Anschlußkabel Produkttank

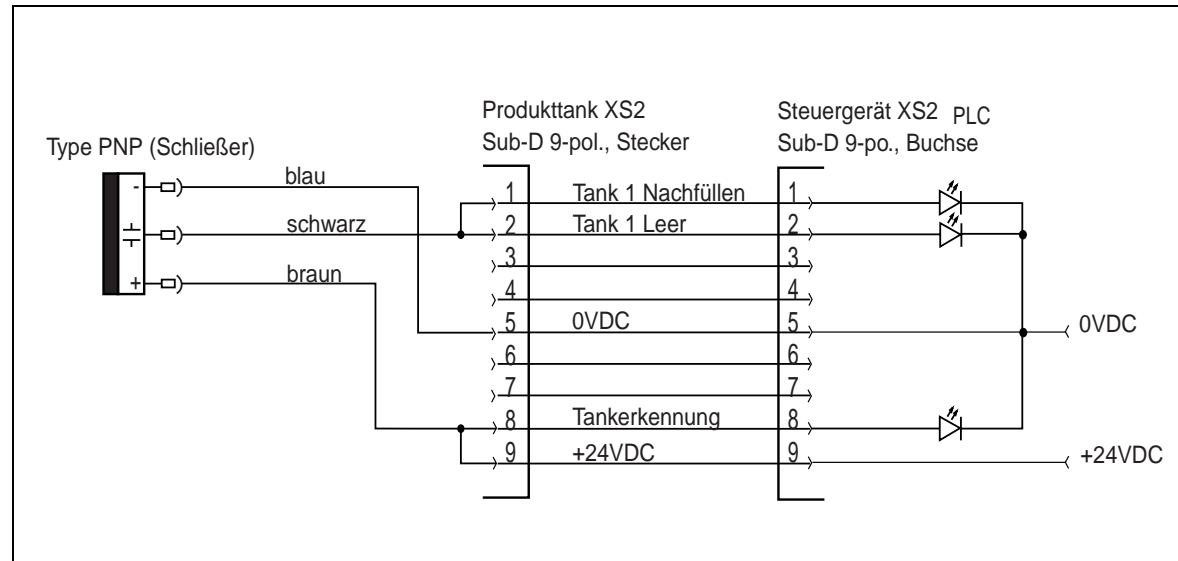

## 8 Anhang

### 8.3 Belegung des Druckluftanschlusses

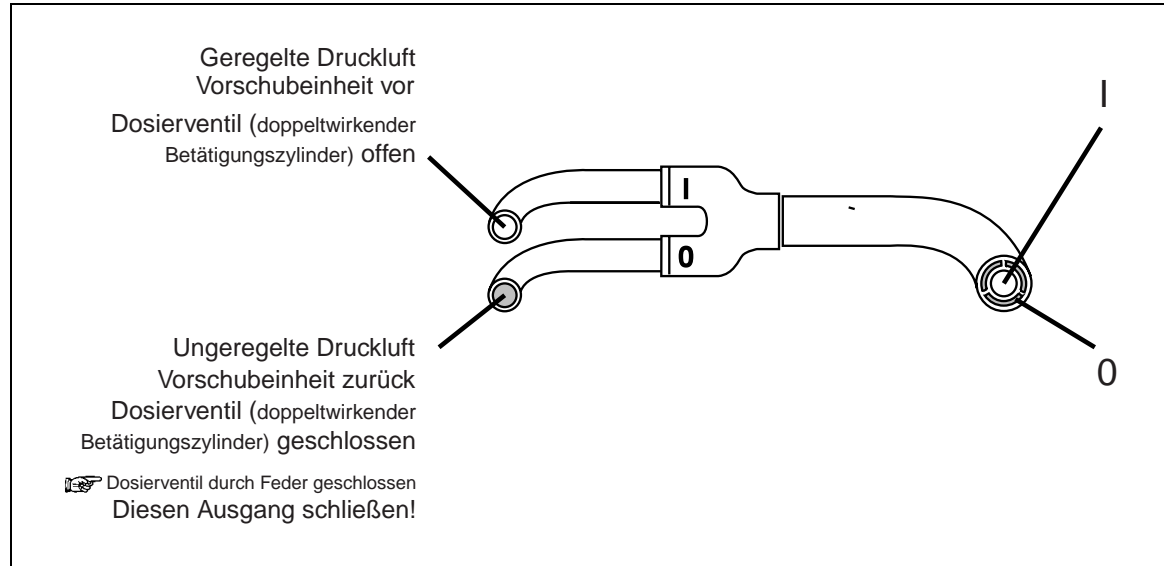

## 8.4 Garantiebestimmungen für Deutschland

### Garantieklausel

1. Soweit Fehler bei Produkten, auf welche sich diese Bedienungsanleitung unter digitaler Produkttank 97125 oder 97127 (nachstehend "Produkte" genannt) bezieht, vorhanden sein sollten, beträgt die Gewährleistungsfrist sechs Monate.
2. Die Gewährleistungsrechte des Bestellers setzen voraus, daß dieser seinen nach §§ 377, 378 HGB geschuldeten Untersuchungs- und Rügepflichten ordnungsgemäß nachgekommen ist. Loctite verpflichtet sich, innerhalb der Gewährleistungsfrist die von ihr gelieferten Produkte wahlweise zu reparieren, auszutauschen oder den Kaufpreis zu erstatten (zuzüglich Fracht- und Versicherungskosten, soweit solche vom Besteller bezahlt wurden).  
Soweit sich nachstehend nichts anderes ergibt, sind weitergehende Ansprüche des Bestellers - gleich aus welchen Rechtsgründen - ausgeschlossen. Loctite haftet deshalb nicht für Schäden, die nicht am Liefergegenstand selbst entstanden sind; insbesondere haftet Loctite nicht für entgangenen Gewinn oder sonstige Vermögensschäden des Bestellers.  
Vorstehende Haftungsfreizeichnung gilt nicht, soweit die Schadensursache auf Vorsatz oder grober Fahrlässigkeit beruht. Sie gilt ferner dann nicht, wenn der Besteller wegen des Fehlens einer zugesicherten Eigenschaft Schadensersatzansprüche wegen Nichterfüllung gemäß §§ 463, 480 Abs. 2 BGB geltend macht. Wird innerhalb der Gewährleistungsfrist ein Mangel festgestellt, so ist das entsprechende Teil an Loctite zurückzusenden. Ein Begleitschreiben mit Angabe der Rechnungsnummer, unter der das Produkt bezogen wurde, sowie der Ursache für die Rücksendung ist beizufügen. Die Rücklieferung von Komponenten zur Reparatur muß ohne fremde Teile erfolgen; im Fall der Mängelbeseitigung trägt Loctite die Material-, Transport- und Arbeitskosten, soweit sich diese nicht dadurch erhöhen, daß die Kaufsache an einen anderen als den ursprünglichen Ort verbracht wurde (§ 476 a BGB). Die Kosten von Ein- und Ausbaumaßnahmen trägt Loctite nur zur Hälfte, maximal jedoch bis zur Höhe des Kaufpreises.  
Für Ersatzlieferung und Nachbesserung haftet Loctite sechs Monate.  
Wird eine Komponente und/oder ein von Loctite geliefertes Teil oder System ohne Zustimmung von Loctite geändert oder repariert, zweckentfremdet oder nicht in Übereinstimmung mit den Vorschriften von Loctite installiert und in Betrieb gesetzt, erlischt die Gewährleistung.
3. Eine weitergehende Haftung auf Schadensersatz als in Ziffer 1 und 2 vorgesehen, ist - ohne Rücksicht auf die Rechtsnatur des geltend gemachten Anspruchs - ausgeschlossen. Die vorstehende Regelung gilt nicht für Ansprüche gemäß §§ 1 und 4 Produkthaftungsgesetz. Gleiches gilt bei anfänglichem Unvermögen oder zu vertretender Unmöglichkeit. Soweit die Haftung von Loctite ausgeschlossen oder beschränkt ist, gilt dies auch für die persönliche Haftung der Angestellten, Arbeitnehmer, Mitarbeiter, Vertreter und Erfüllungshilfen von Loctite.



Loctite (Ireland) Ltd.  
Tallaght Business Park  
Whitestown  
Tallaght, Dublin 24, Ireland

© 1998 Loctite Corporation  
**8950377 – 09/98**

